



Tecnologia per passione.

QUASAR

90

QUASAR





Tecnologia per passione.



chnologie pour passion

gamma

gamme

Una classe a parte.

Il Quasar rappresenta una classe di trattrici a parte, che non trova eguali sul mercato. La carrozzeria dal design aggressivo e spiovente, il ridotto raggio di sterzata, le quattro grandi ruote motrici, quasi isodiametriche e la potente motorizzazione rendono il Quasar la macchina ideale per lavorare nei filari di frutteti e vigneti, con altezze contenute e ridotti spazi di manovra ed in generale su terreni pendenti e scoscesi. La compatta struttura portante, caratterizzata da una distribuzione del peso al 50% sull'assale anteriore ed al 50% su quello posteriore, permette di mantenere il baricentro basso e vicino al centro della macchina, nonché di scaricare completamente la motricità al terreno, per operare in piena sicurezza anche con attrezzature molto pesanti ed in condizioni di pendenza estreme.

Une classe à part.

Quasar représente une classe de tracteurs à part, qui n'a pas d'égaux sur le marché. La carrosserie au design agressif et fluide, le rayon réduit de braquage, les quatre roues motrices de grandes dimensions, presque égales, et la motorisation puissante font du Quasar la machine idéale pour travailler entre les rangs de vergers et vignobles, avec des hauteurs contenues et des espaces réduits de manœuvre et en général sur les terrain lourdes, raides et en pente. La structure portante compacte, caractérisée par une distribution du poids de 50% sur l'essieu avant et 50% sur l'essieu arrière, permet de maintenir le centre de gravité près du centre de la machine, ainsi que de décharger complètement la motricité sur le terrain pour travailler en toute sécurité, même avec des équipements très lourds et dans des conditions de pente extrêmes.

QUASAR

- + Ruote quasi isodiametriche di grande diametro e portata
Roues de grand diamètre pour des charges importantes
- + Motricità scaricata completamente al terreno
Force motrice transférée complètement au terrain
- + Maggiore luce libera al suolo
Garde au sol accrue.

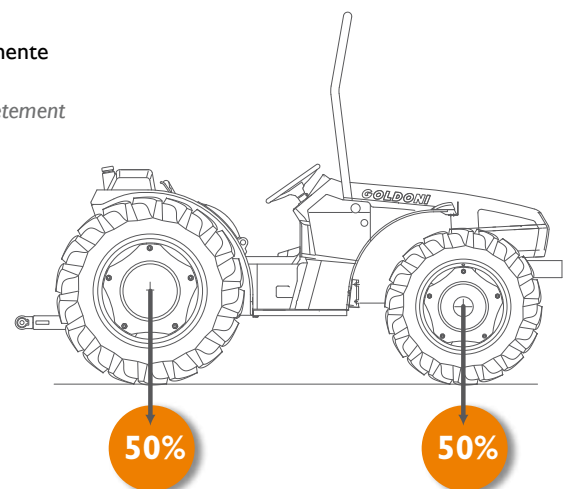



Tecnologia per passione.

il vero punto di **FORZA**

le véritable point fort

Made in Italy



QUASAR

90

Maggiore resa nel lavoro:
velocità omologata
di 40 Km/h

*Meilleur rendement au travail:
vitesse homologuée
de 40 Km/h*



Robustezza e flessibilità di
impiego con l'assale anteriore
in ghisa sferoidale

*Solidité et flexibilité d'utilisation
avec essieu avant en fonte
sphéroïdale*



Maggiore comfort per
il guidatore: piattaforma
integrale e cabina

*Meilleur confort pour le
conducteur: plate-forme
intégrale et cabine*



Goldoni

Le trattori specializzate,
compatte ed affidabili
per definizione

*Les tracteurs spécialisés,
compacts et fiables par
définition.*





Tecnologia per passione.

motori

moteurs

Potenza ed affidabilità.

Il Quasar monta un motore 4 cilindri turbo a iniezione diretta, che garantisce ottime prestazioni, contenuta rumorosità e ridotti consumi. Questo motore, studiato per offrire risultati brillanti grazie all'ottimizzazione del rapporto potenza/coppia, è in grado di erogare la coppia massima già a partire da un regime di giri estremamente basso. A tutela dell'operatore, che trascorre molte ore al lavoro su queste macchine, le trattrici specializzate Goldoni montano motori conformi alle piu' recenti normative in tema di emissioni.

Puissance et fiabilité.

Le Quasar est animé par un moteur 4 cylindres turbo à injection directe, qui garantit d'excellentes performances, un faible niveau sonore et des consommations réduites. Un moteur conçu pour offrir des résultats brillants grâce à l'optimisation du rapport puissance/couple, en mesure de délivrer le couple maximum déjà à partir d'un régime de tours extrêmement bas. Pour la protection de l'opérateur, qui passe plusieurs heures de travail sur ces machines, les tracteurs spécialisés Goldoni montent des moteurs conformes aux normes les plus récentes en matière d'émissions.

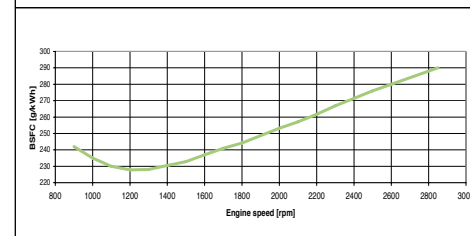
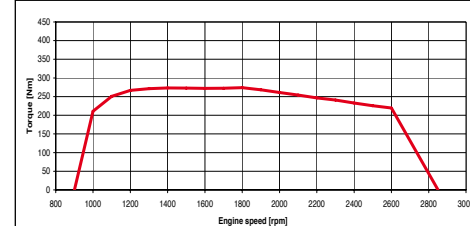
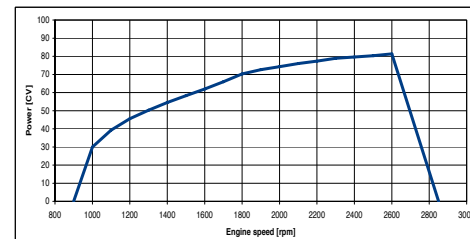

Motore 4 cilindri turbo
Moteur 4 cylindres turbo





trasmissione

transmission

Una marcia in più.

Per far fronte alle esigenze più diverse, la trasmissione del Quasar è a 40 marce. È possibile selezionare la versione 8+8 con inversore sincronizzato oppure 16+8 con Dual power, che riduce del 20% le velocità. Lo spettro di velocità che viene coperto va, nella versione a 40 marce, da 1,3 Km/h a 39,9 Km/h per l'avanzamento e da 1,5 Km/h a 35 Km/h per la retromarcia. La possibilità di scelta tra un'ampia gamma di velocità consente di avere sempre la marcia giusta per ogni tipo di operazione.

Un atout en plus.

Pour faire face aux exigences les plus diverses, la transmission du Quasar est disponible à 40 rapports. Est possible de sélectionner la version 8+8 avec inverseur synchronisé ou 16+8 avec Dual power, qui réduit de 20% les vitesses. La plage des vitesses dans la version à 40 rapports va de 1,3 Km/h à 39,9 Km/h pour l'avancement et de 1,5 Km/h à 35 Km/h pour la marche arrière. La possibilité de choisir dans une ample gamme de vitesse permet de disposer toujours du bon rapport pour chaque opération.

Trasmissione 8+8 con inversore
Transmission 8+8 avec inverseur

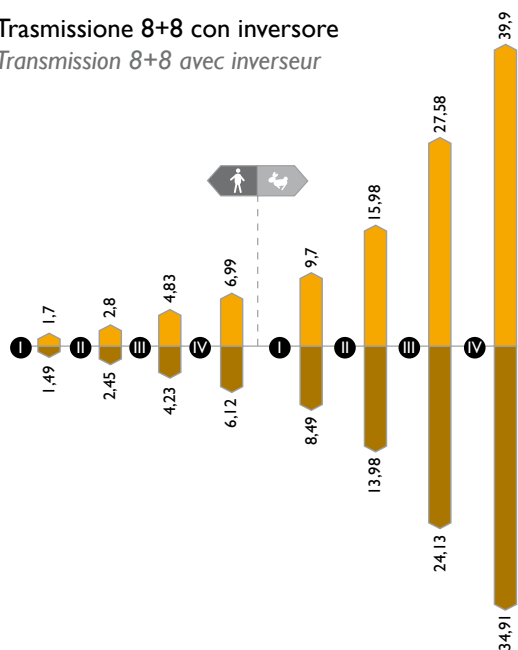

Trasmissione 16+8 Dual power
Transmission 16+8 Dual power

● Riduttore -20%/Réducteur -20%

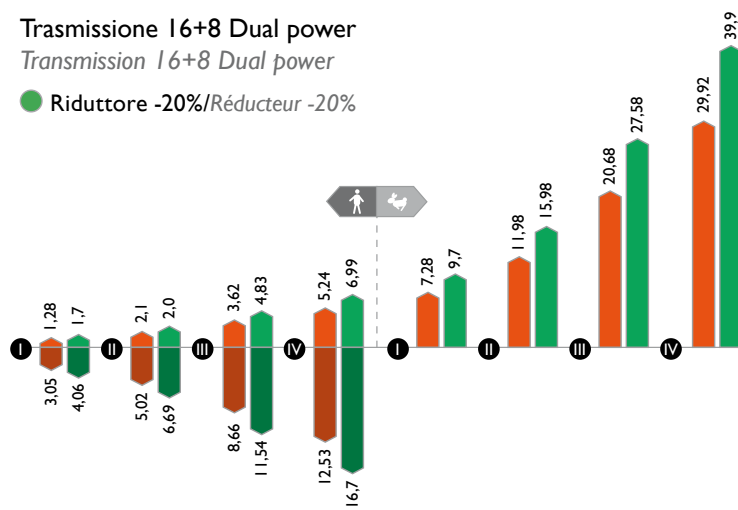

STANDARD

LEGENDA LÉGENDE

Le velocità sono espresse in Km/h
Les vitesses sont exprimé en Km/h

- marce ridotte/vitesses réduites
- marce normali/vitesses normales
- marce veloci/vitesses rapides

numero marcia
n.bre vitesse

- marcia avanti
vitesse avant
- marcia indietro
vitesse arrière



Tecnologia per passione.

sterzo

direction

Ampio angolo di sterzata.

Lo sterzo del Quasar è di tipo idrostatico con valvola Load sensing, la quale, gestendo in modo intelligente l'utilizzo di olio idraulico, lascia gran parte del flusso disponibile per i distributori ausiliari e per il sollevatore, ovvero per le attrezzature che permettono all'operatore di svolgere il proprio lavoro.

Il raggio di sterzata di 2,9 metri, permette una grande manovrabilità per queste trattrici specializzate nel lavoro all'interno dei filari dei frutteti e vigneti, consentendo un grande risparmio in manovre, consumi e tempo.

La particolare configurazione dell'assale anteriore consente di raggiungere grandi angoli di sterzata, fino ai 55 gradi, pur adottando gommature importanti adatte a sostenere attrezzature specialistiche.

Grand angle de braquage.

La direction du Quasar est de type hydrostatique avec système Load sensing qui gère de manière intelligente l'utilisation de l'huile hydraulique et laisse ainsi une grande partie du débit disponible pour les distributeurs auxiliaires et le relevage, c'est-à-dire pour les équipements qui permettent à l'opérateur d'effectuer son travail.

Le rayon de braquage de 2,9 mètres permet une grande manœuvrabilité pour ces tracteurs spécialisés dans le travail entre les rangs des vergers et des vignobles, et donc une économie considérable de manœuvres, consommations et temps.

La configuration particulière de l'essieu avant permet d'atteindre des angles de braquage plus grands, jusqu'à 55 degrés, tout en montant des pneus importants pour soutenir des équipements spécialisés.

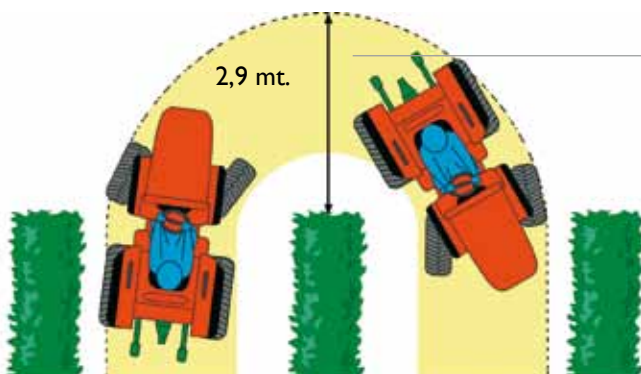

Raggio di sterzata: 2,9 mt.
Rayon de braquage: 2,9 mt.



QUASAR

90



Agile tra i filari
Agile parmi les rangées

Il motivo per cui preferire un Quasar.

Il principale punto di forza del Quasar Goldoni sta nel perfetto rapporto tra dimensioni e pesi, che ne fanno uno tra i migliori trattori specializzati sul mercato e sicuramente una macchina senza termini di confronto. La larghezza massima di 1784 mm caratterizza il Quasar come una macchina in grado di penetrare con agilità nei più stretti filari di vigneti e frutteti. Nella "versione bassa", l'altezza al telaio di sicurezza di 2217 mm ed al sedile (in configurazione speciale) di 855 mm, caratteristiche unite ad un profilo filante e ribassato, rendono il Quasar la macchina ideale sotto i tendoni più bassi ed in coltivazioni, quali ad esempio quella del Kiwi, dove è necessaria una posizione di guida molto vicina a terra. Inoltre il Quasar evidenzia un'ottima aderenza al suolo in ogni situazione, nei terreni pesanti ed in quelli scoscesi e pendenti, grazie anche all'assale anteriore che oscilla di 24 gradi: il trattore rimane incollato al terreno anche nelle condizioni più critiche fornendo una motricità inaspettata per un mezzo dalle dimensioni così ridotte. A bordo di un Quasar Goldoni, anche in condizioni di lavoro estremamente difficili, l'operatore percepisce sempre un grado di sicurezza elevato.

Le motif pour préférer un Quasar.

Le point fort principal du Quasar Goldoni est le rapport parfait entre les dimensions et les poids, qui en font l'un des meilleurs tracteurs spécialisés sur le marché et certainement une machine qui n'a pas d'égale. La largeur maximum de 1784 mm permet au Quasar de pénétrer avec agilité dans les rangs les plus étroits des vignobles et des vergers. Dans la « version basse », la hauteur à l'arceau de sécurité de 2217 mm et au siège (en configuration spéciale) de 855 mm, caractéristiques associées à un profil effilé et surbaissé, font du tracteur Quasar la machine idéale pour travailler sous les tonnelles les plus basses et dans les cultures où la position de conduite est très près du sol, comme par exemple celle du Kiwi. Le Quasar fait preuve aussi d'une excellente adhérence au sol dans toute situation, sur les terrains lourds, raides et en pente, grâce aussi à l'essieu avant qui oscille de 24 degrés: le tracteur reste collé au sol même dans les conditions les plus critiques en fournissant une motricité inattendue pour un engin aux dimensions si petites. Sur un tracteur Quasar Goldoni, même dans des conditions de travail extrêmement difficiles, l'opérateur perçoit toujours un niveau de sécurité élevé.



dimensions et poids
dimensioni e pesi



Tecnologia per passione.

A red tractor is shown working in a vineyard. The tractor is partially obscured by the dense green leaves of the grapevines. The scene is brightly lit, suggesting a sunny day. The tractor's large rear wheel and part of its engine compartment are visible on the right side of the frame.

Una classe

Une classe à part.

QUASAR
90



la parte.



Tecnologia per passione.

presa di **forza** prise de force



Versatilità per ogni esigenza.

Il Quasar Goldoni prevede di serie una presa di forza posteriore a due velocità indipendenti con una velocità di 540/750 g/1' e sincronizzata con tutte le velocità del cambio.

La presa di forza anteriore, disponibile a richiesta, ha una velocità di 1000 g/1' e permette di effettuare operazioni in combinata risparmiando notevole tempo.

Polyvalence pour chaque exigence.

Le Quasar Goldoni prévoit de série une prise de force arrière à deux vitesses indépendantes avec une vitesse de 540/750 tr/mn et synchronisée avec toutes les vitesses de la boîte. La prise de force avant, disponible sur demande, a une vitesse de 1000 tr/mn et permet d'effectuer des opérations en combiné, en économisant beaucoup de temps.



QUASAR

90



impianto idraulico

circuit hydraulique

Grande portata per tutte le attrezzature.

L'impianto idraulico, con una portata di 43 lt/min e la disponibilità di 3 distributori ausiliari posteriori e 3 anteriori modulari, è in grado di soddisfare le esigenze di applicazione delle più moderne attrezzature destinate all'agricoltura specialistica.

Un débit puissant pour tous les équipements.

Le circuit hydraulique, d'un débit de 43 l/mn, et la disponibilité de 3 distributeurs auxiliaires arrière et 3 avant modulaires, est en mesure de satisfaire les exigences d'application des équipements les plus moderne destinés à l'agriculture spécialisée.



nologie



Tecnologia per passione.

cabina

cabine

Confort

Le cabine di ultima generazione, offrono un grado di confort mai raggiunto prima in questo segmento: silenziosità ed ergonomia sono le parole chiave. Tutti i punti aggancio fra la cabina e la trasmissione, sono isolati da speciali ammortizzatori siliconici a deformazione variabile. Materiali di ultima generazione e specifiche soluzioni costruttive, concorrono a mantenere alto il confort di guida.

Accessibilità

Le ampie porte laterali, garantiscono un accesso al posto di guida ottimale. I comandi posizionati in maniera ergonomica, non interferiscono nei movimenti e la visibilità sul lato anteriore o nella zona posteriore, è ai vertici della categoria.

Climatizzazione

Il potente impianto di riscaldamento e di ventilazione è completato dal climatizzatore. Un confort di lavoro piacevole in ogni stagione.

+ Ergonomia dei comandi a leve laterali
Ergonomie des commandes par leviers latéraux

+ Cabina con A/C e filtro a carboni attivi
Cabine avec A/C et filtre à charbons actifs

+ Super Low Profile 1,74m
Super Low Profile 1,74m

Confort

Les cabines de dernière génération offrent un niveau de confort jamais atteint auparavant dans ce segment : Silence et ergonomie sont les mots clés. Tous les points d'accrochage entre la cabine et la transmission, sont isolés par des amortisseurs spéciaux au silicone à déformation variable. Des matières de dernière génération et des solutions spécifiques de construction concourent à maintenir le confort de conduite élevé.

Accessibilité

Les portes latérale amples, garantissent un accès optimal au poste de conduite. Les commandes placées de manière ergonomique, ne gênent pas les mouvements et la visibilité à l'avant, en plaçant la série au sommet de sa catégorie.

Climatisation

L'installation de chauffage et de ventilation puissante est complétée par le climatiseur. Un confort de travail agréable en toute saison.



QUASAR

90

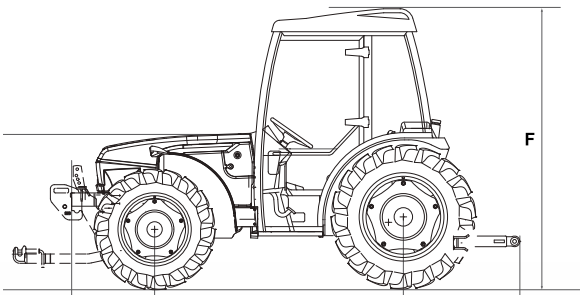

2,14 m

QUASAR 90 BA + CABINA GL6 STANDARD + RUOTE 320/70R24
QUASAR 90 BA + CABINE GL6 STANDARD + PNEUS 320/70R24

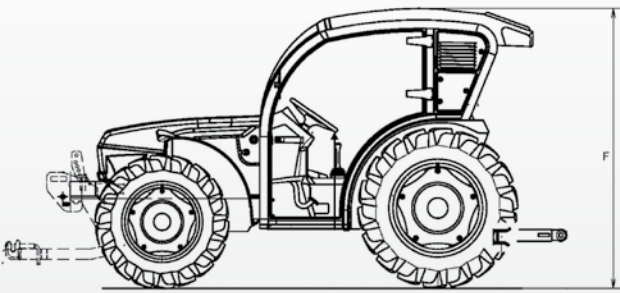

1,84 m

QUASAR 90 BA + CABINA SG1 LOW PROFILE + RUOTE 340/65R20
QUASAR 90 BA + CABINE SG1 LOW PROFILE + PNEUS 340/65R20

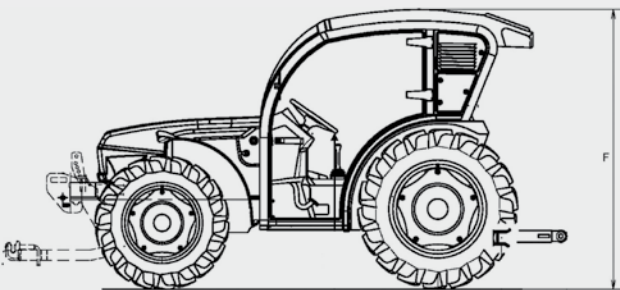

1,74 m

QUASAR 90 BA + CABINA SG1/I SUPER LOW PROFILE + RUOTE 340/65R20
QUASAR 90 BA + CABINE SG1/I SUPER LOW PROFILE + PNEUS 340/65R20





Tecnologia per passione.

espace, confort et sécurité
spazio, comfort e
SICUREZZA

Pensati per chi li conduce.

Lo spazio a bordo del Quasar è stato progettato pensando a chi vi trascorre, nel corso della giornata, molte ore di lavoro. Il sedile di guida registrabile in senso verticale ed orizzontale, montato su sospensione elastica con possibilità di regolazione del peso, le leve della trasmissione ergonomiche e dall'azionamento intuitivo, i comandi dei principali apparati di lavoro (sollevatore e PTO) a portata di mano, rendono più semplice ed efficace il lavoro dell'operatore. In tema di sicurezza, il Quasar prevede l'arco di protezione abbattibile, tutte le protezioni attive e passive a norma CEE, marmitte e cofano insonorizzati. Inoltre il Quasar è dotato di dispositivo di sicurezza Push & Start sul pedale della frizione sulla presa di forza e bloccaggio della leva di comando del sollevatore in posizione di neutro.

Conçu pour ceux qui le conduisent.

L'espace à bord du Quasar a été conçu en pensant à ceux qui doivent y passer, pendant la journée, plusieurs heures de travail.

Le siège de conduite réglable dans le sens vertical et horizontal, monté sur suspension élastique avec possibilité de réglage du poids, les leviers de la transmission ergonomiques et intuitives, les commandes des principaux appareils de travail (relevage et PDF) à portée de la main, rendent le travail de l'opérateur plus simple et efficace. En matière de sécurité, le Quasar prévoit un arceau de sécurité rabattable, toutes les protections actives et passives conformes aux normes CEE, pots d'échappement et capots insonorisés. Le Quasar est également équipé du dispositif de sécurité Push & Start sur la pédale de l'embrayage de la prise de force et de blocage du levier de commande du relevage en position neutre.



passion

Il vantaggio della piattaforma integrale.

Anche in termini di comfort e di sicurezza gli Quasar si sono evidenziati come macchine moderne e all'avanguardia in grado di migliorare funzionalità e produttività. La sicurezza e comodità di guida sono garantite dalla presenza della piattaforma integrale montata su 4 ammortizzatori elastici per isolare il conducente dalle vibrazioni, dallo sterzo idrostatico con valvola "Load Sensing", dal sedile molleggiato brevettato e omologato CEE e dal volante regolabile. In alternativa all'arco di protezione conducente, la serie Quasar è disponibile anche in versione cabinata, caratterizzata da un abitacolo spazioso, silenzioso, con aria filtrata e climatizzata e con ottima visibilità. La disposizione dei comandi risponde ai moderni criteri di ergonomia e funzionalità offrendo all'operatore una intuitiva e comoda disponibilità di tutte le leve. Infine, per poter effettuare gli interventi di manutenzione di routine in modo facile e rapido, la gamma di trattori Goldoni è stata dotata di un cofano completamente apribile per poter raggiungere agevolmente i componenti più importanti, riducendo al minimo gli eventuali fermi macchina per gli interventi in officina.

plate-forme de conduite

piattaforma di guida



Piattaforma integrale sospesa
su silent block
*Plate-forme intégrale suspendue
sur silentblocs*



L'avantage de la plate-forme intégrale.

Même en termes de confort et de sécurité, les Quasar se distinguent comme des machines modernes et à l'avant-garde capables d'améliorer la fonctionnalité et la productivité. La sécurité et le confort de conduite sont garantis par la présence de la plate-forme intégrale montée sur 4 amortisseurs souples qui isolent le conducteur des vibrations, par la direction hydrostatique à vanne "Load Sensing", par le siège suspendu breveté et homologué CEE et par le volant réglable. En alternative à l'arceau de protection, la série Quasar est disponible aussi en version cabine, caractérisée par un habitacle spacieux, silencieux, avec air filtré et climatisé et avec une excellente visibilité. La disposition des commandes répond aux critères les plus modernes d'ergonomie et d'efficacité fonctionnelle en offrant à l'opérateur une position intuitive et pratique de tous les leviers. Enfin pour pouvoir effectuer les interventions d'entretien de routine de manière facile et rapide, la gamme de tracteurs Goldoni a été équipée d'un capot entièrement ouvrant qui permet d'accéder aisément aux organes plus importants, en réduisant au minimum les arrêts machine pour les interventions en atelier.



Tecnologia per passione.

			Quasar 90		
Motore Moteur	Tipo/Type		VM iniezione diretta/ VM injection directe		
	Potenza/regime nominale Puissance/régime nominal	kW(CV) giri/1' tr/mn	60 (82) 2600		
	Cilindri/n.bre Cylindres	n°	4 turbo		
	Raffreddamento/Refroidissement		Acqua/Eau		
	Cilindrata/Cylindrée	cm ³	2970		
	Riserva di coppia/Réserve de couple		18%		
	Capacità serbatoio/Cap. du réservoir		lt	60	
Trasmissione Transmission	N° marce/n.bre Rapports		40 marce con possibilità di selezionare con una leva la trasmissione 8+8 con Inversore sincronizzato o la 16+8 con Dual power sincronizzato (-20%) 40 rapports avec possibilité de sélectionner par un levier la transmission 8+8 avec Inverseur synchronisé ou la 16+8 avec Dual power synchronisé (-20%)		
	Frizione cambio Embrayage transmission		Monodisco a secco, diametro 11" À sec, diamètre 11"		
	Inversore/Inverseur		Sincronizzato/Synchronisé		
	Bloccaggio differenziale posteriore Blocage différentiel arrière		Elettroidraulico Électro-hydraulique		
	Bloccaggio differenziale anteriore Blocage différentiel avant		No Spin		
	Velocità/Vitesse		Km/h	40	
Freni e Sterzo Freins et Direction	Tipo freni/Type de freins		A dischi multipli a bagno d'olio e IST/À disques multiples en bain d'huile		
	Tipo sterzo/Type de direction		Idrostatico con valvola Load sensing/Hydrostatique avec Load sensing		
	Angolo di sterzata/Angle de braquage		55°		
PTO PDF	posteriore arrière	Tipo/Type		A due velocità indipendenti 540/750 g/1' e sincronizzata con tutte le velocità del cambio. Profilo 1-3/8" a 6 scanalature À deux vitesses indépendantes 540/750 tr/mn et synchronisée avec tous les rapports de la boîte. Profil 1-3/8" avec 6 fentes	
		Frizione/Embrayage			A disco a secco/À disque à sec
		Comando/Commande			Meccanico/Mécanique
	anteriore avant	Tipo/Type		A 1000 g/1' / À 1000 tr/mn	
		Frizione/Embrayage		Elettromagnetica/Électromagnétique	
		Comando/Commande		Elettrico/Électrique	
Sollevatore Idraulico Relevage	posteriore arrière	Tipo/Type		A posizione e sforzo controllato/À contrôle de position et d'effort	
		Capacità sollevamento Capacité de levage	Kg	2400	
		Attacco a 3 punti Attelage à 3 points		Cat. 1 e 2	
	anteriore avant	Tipo/Type		Alza e abbassa/Montée et descente	
		Capacità sollevamento Capacité de levage	Kg	1400	
		Attacco a 3 punti Attelage à 3 points		Cat. 1 e 1N	
Circuito Idraulico Circuit Hydraulique	Portata della pompa Débit de la pompe		lt/min	43	
	Distributori idraulici posteriori Distributeurs hydrauliques arrière		Fino a 3/Jusqu'à 3		
	Distributori idraulici anteriori Distributeurs hydrauliques avant		Fino a 3/Jusqu'à 3		
Posto guida Poste de conduite	Piattaforma/Plate-forme		Piattaforma integrale su silent-block/ Intégrale su Silent-block		
	Telaio di sicurezza/Arceau de sécurité		Roll bar abbattibile o cabina/Arceau rabattable / cabine		
	Strumentazione/Instrumentation		Digitale/Digitale		
	Poltroncina di guida/Fauteuil de conduite		Regolabile in senso orizzontale e verticale, montata su sospensione elastica omologata Réglable dans le sens horizontal et vertical, monté sur suspension élastique homologuée		
	Gancio di traino/Crochet de traction		Cat. C		

Optional

caratteristiche tecniche fiche technique

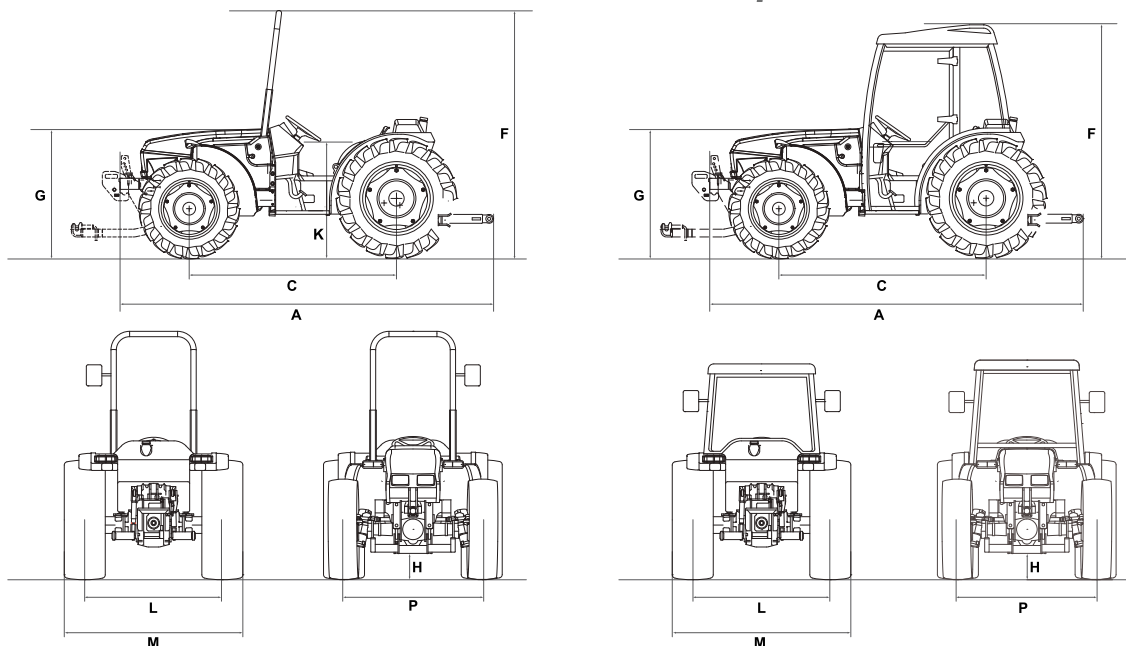

Quasar 90
versione bassa / version basse

Dimensioni e Pesì*
Poids et Dimensions*

A	Lunghezza/Longueur	mm	3026
M	Larghezza min-max/Largeur min. et max.	mm	1398-1774
	Altezza al telaio/Hauteur à l'arceau	mm	2217
	Quasar 90 BA + Cabina GL6 Standard + Ruote 320/70R24 Quasar 90 BA + Cabine GL6 Standard + Pneus 320/70R24	m	2,140
F	Quasar 90 BA + Cabina SGI Low profile + Ruote 340/65R20 Quasar 90 BA + Cabine SGI Low profile + Pneus 340/65R20	m	1,840
	Quasar 90 BA + Cabina SGI/I Super Low profile + Ruote 340/65R20 Quasar 90 BA + Cabine SGI/I Super Low profile + Pneus 340/65R20	m	1,740
K	Altezza al sedile/Hauteur au siège	mm	855-1150
G	Altezza al cofano/Hauteur au coffre	mm	1165
H	Luce libera da terra/Garde au sol	mm	275
C	Passo/Empattement	mm	1871
P	Carreggiata ant min max/Voie avant min. max.	mm	1122-1498
L	Carreggiata post min max/Voie arrière min. max.	mm	1048-1424
	Raggio minimo di volta con freni/Rayon min. de braquage avec freins	m	2,9
	Peso con telaio di sicurezza/Poids avec arceau de sécurité	Kg	2230

*I dati sono calcolati con ruote posteriori 320/70R24 e anteriori 280/70R20

* Pneus arrière 320/70R24 et avant 280/70R20

Quasar 90

**Pneumatici
a disposizione
Pneus**

anteriore/avant	posteriore/arrière
300/65 R18	420/65 R20
280/70 R18	360/70 R20
300/65 R16	340/65 R20
250/80 R16	320/70 R20

Questo depliant riproduce immagini ed informazioni aggiornate al momento di andare in stampa. Illustrazioni, descrizioni e caratteristiche contenute nel presente documento si intendono a titolo puramente indicativo e non hanno valore in sede contrattuale. In tal senso fa testo unicamente il listino prezzi in vigore alla data di acquisto della trattoria. Goldoni S.p.A. si riserva la possibilità di apportare, in ogni momento e senza preavviso, variazioni ed aggiornamenti ai modelli illustrati nel presente depliant. Tutti i diritti sono riservati. È vietata la riproduzione parziale e totale di questo documento senza consenso scritto di Goldoni S.p.A.

Ce dépliant reproduit des images et des informations mises à jour au moment de passer sous presse. Les illustrations, descriptions et caractéristiques contenues dans ce document sont fournies à titre purement indicatif et n'ont aucune valeur contractuelle. En ce sens, seul le tarif en vigueur à la date d'achat du tracteur fait foi. Goldoni S.p.A. se réserve le droit de modifier et de mettre à jour, à tout moment et sans préavis, les modèles illustrés dans le présent dépliant. Tous droits réservés. La reproduction partielle et totale de ce document est interdite sans autorisation écrite de Goldoni S.p.A.

assistenza

La Goldoni si avvale del servizio fornito dai suoi concessionari e dalle rispettive officine autorizzate presenti su tutto il territorio. Per informazioni sui servizi di assistenza forniti o per ricevere assistenza contattate il vostro Concessionario di zona. La lista completa è disponibile sul sito internet **www.goldoni.com**

Service après vente

*Goldoni fait appel au service fourni par ses concessionnaires et par les ateliers autorisés présents sur tout le territoire. Pour informations sur les services après vente fournis ou pour recevoir assistance, contactez votre Concessionnaire de zone. La liste complète est disponible sur le site internet **www.goldoni.com***

finanziamenti

Finanziate il vostro trattore Goldoni con Agos Ducato*



* Messaggio pubblicitario con finalità promozionale. Per ulteriori informazioni e condizioni contrattuali si rinvia agli Avvisi e Fogli Informativi a disposizione presso i punti vendita. Salvo approvazione Agos Ducato.

Supplier to
JOHN DEERE
since 1986



Tecnologia per passione.

Goldoni S.p.A.
Via Canale, 3
41012 Migliarina di Carpi
Modena, Italy
tel. +39 0522 640 111
fax +39 0522 699 002
www.goldoni.com

Goldoni France
Route de Bourg-Saint-Andéol
26700 Pierrelatte, France
tél. +33 04 75 54 77 00
fax +33 04 75 54 81 40
goldonifrance@wanadoo.fr
www.goldoni.com

Goldoni consiglia lubrificanti originali
Goldoni conseille lubrifiants originaux



Riv. autorizzato
Rev. autorisé